

タイメイト® MST6L

110-61500

取扱説明書



この度は、ヘラマンタイトンの結束工具
タイメイト® MST6L をお買い上げいただきまして誠にありがとうございます。
ご使用の際にはこの取扱説明書をお読みに
なり、正しくご使用ください。

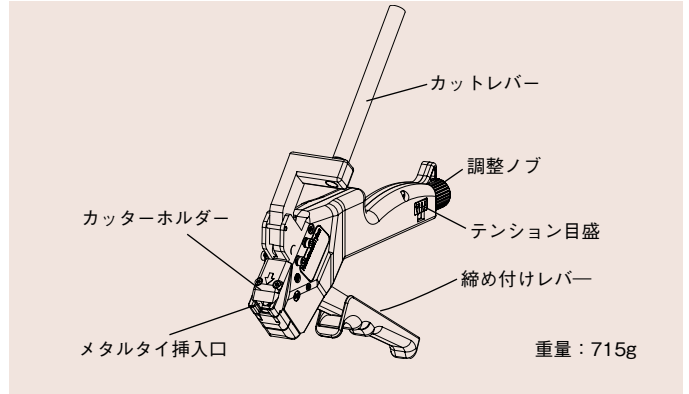

■カッター刃・パンチ交換

取付ネジを緩め、図のように交換してください。

※カッター刃の向きに注意してください。

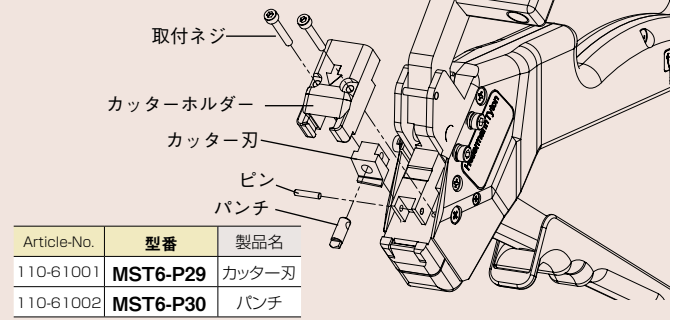

Article-No.	型番	製品名
110-61001	MST6-P29	カッター刃
110-61002	MST6-P30	パンチ

●修理・オーバーホールを承っているため、長期間ご使用いただけます。

■適応タイ：MST-S シリーズ

■使用方法

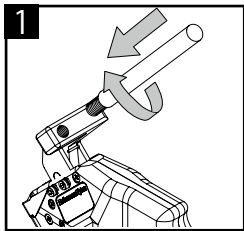

1 カットレバーをネジ穴に差し込み、時計回りに締めこんで取り付けてください。

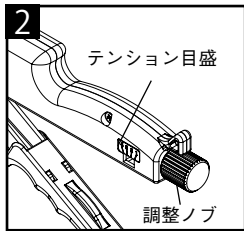

2 調整ノブを回し、テンション目盛を合わせて締め付け強度を調節してください。

指示値	締め付け強度 (参考値)
1	180 ~ 280N
2	240 ~ 360N
3	290 ~ 450N
4	370 ~ 570N

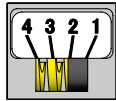

※指示値と締め付け強度には誤差が生じる場合がございます。

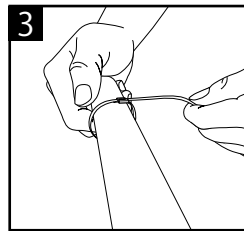

3 メタルタイを手で仮締めします。
※メタルタイは、刻印 (TCA J) が表に来るように仮締めしてください。赤い印が付いている側が表です。

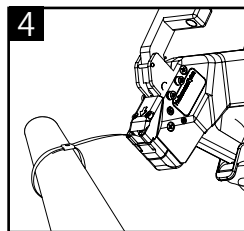

4 メタルタイヘッド上部が、工具の挿入口 (図 A の位置) までセットされていることを確認してください。

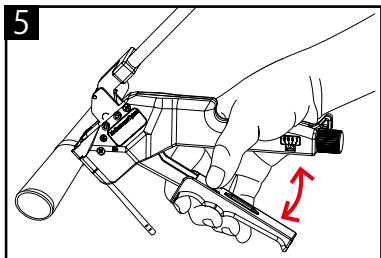
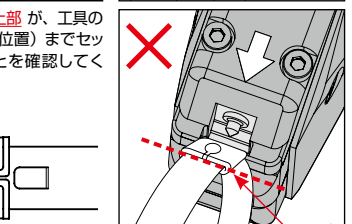
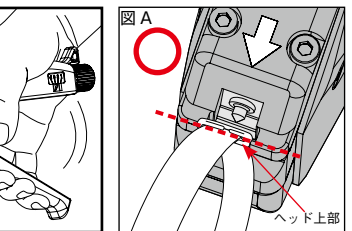
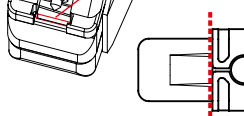

5 締め付けレバーを握る動作を繰り返してください。締め付け強度に達するとテンションが抜けます。

⚠締め付け時にメタルタイヘッド部が工具の挿入口から外れたり、ずれたりしないようご注意ください。

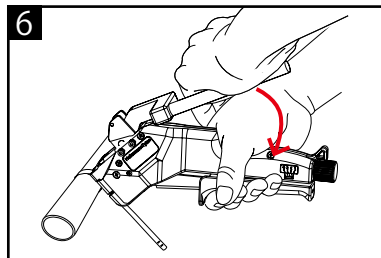

6 締め付けレバーを握ったまま、カットレバーを押し下げるとパンチ (目打ち) されタイが切断されます。

⚠切断直後、メタルタイヘッド部は工具の挿入口にセットされている状態です。工具から自然に外れてしまった場合は、適切にパンチできていません。

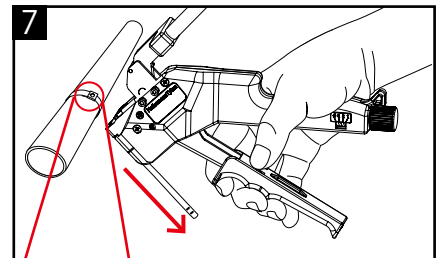

7 メタルタイヘッド部から工具を下方にずらし、外してください。

メタルタイヘッド部の中央にくぼみができるように、正しくパンチ (目打ち) されています。