

カーベルラップ専用結束工具

■各部の名称

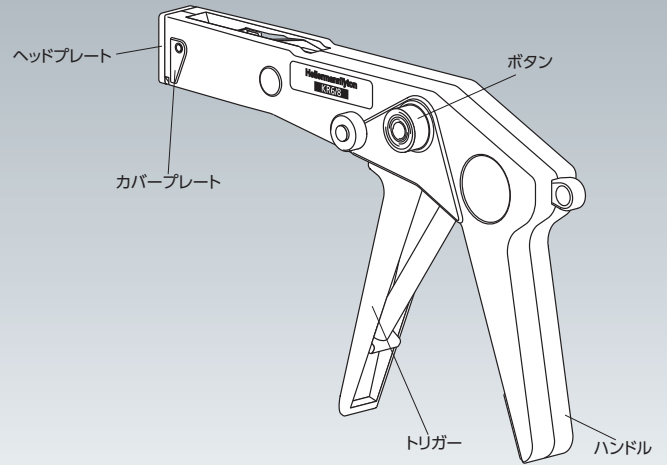

型番: KR6/8
Article-No.: 121-00680
重量: 515g



取扱説明書 KR6/8

カーベルラップの締め付けと固定ピンの打ち込み、タイの切断を行う専用工具です。ご使用の際にはこの取扱説明書をお読みにになり、正しくご使用ください。

■使用方法

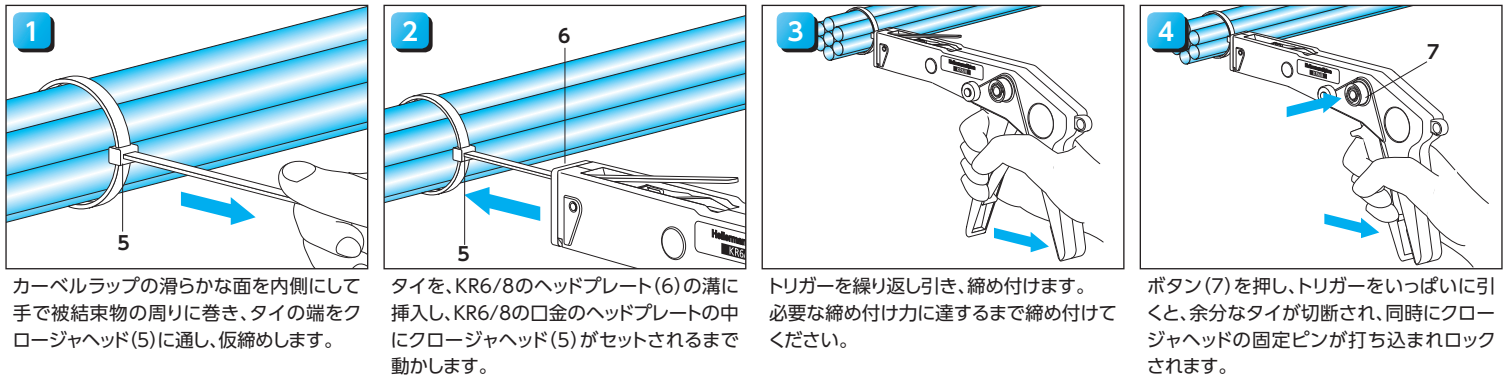

■ヘッドプレートの取り替え

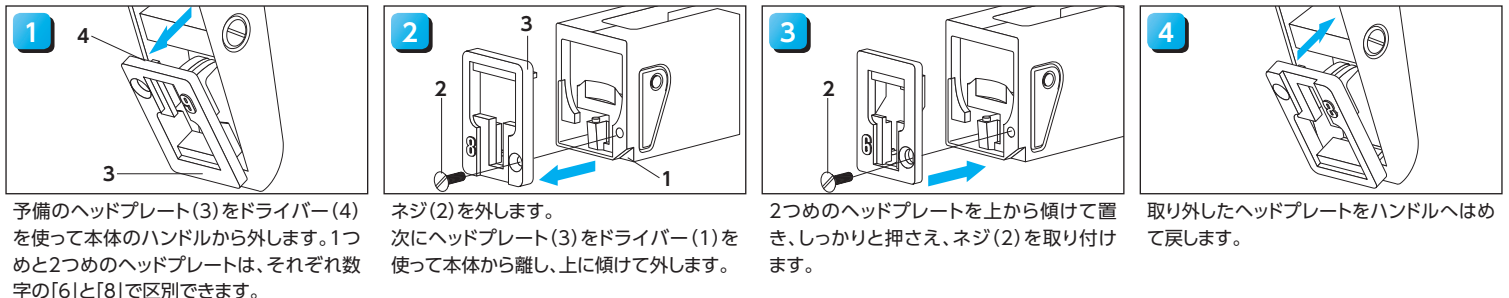

■カッター刃の交換

カッター刃を取り替えるときは、ケガをしないよう、ご注意ください。

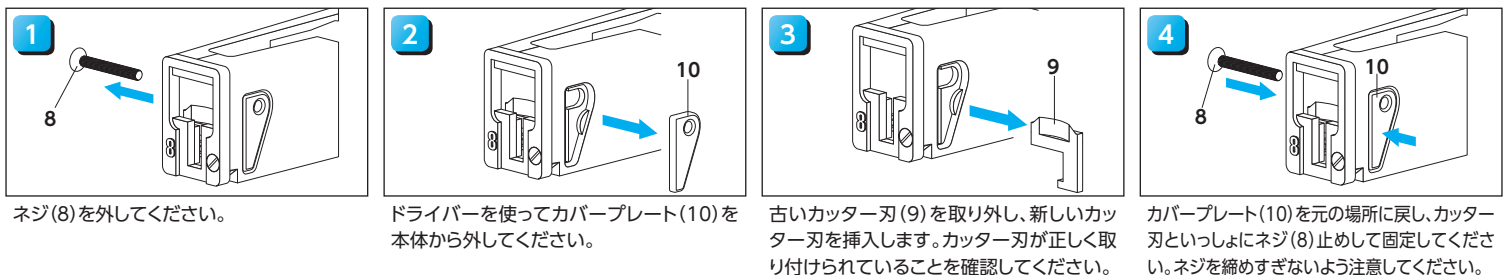

● **ご注意** ● KR 6/8 はカーベルラップ専用工具です。上記の目的以外には使用しないでください。
● 不適切に使用すると危険な場合があります。不当な改造を行なわないで下さい。